

# ハニコーン-V

Honeycomb-V

## ハニコーン-Vは

ハニコーン-Vは、硬質の塩化ビニールフィルムを特殊な技術を用いて、均一な六角形の集合体(蜂巢状)に連続成型積層したものです。そのすぐれた形状を利用して、流体の整流、水処理用の接触材、装飾用パネルなど、幅広く使用されています。

## 特長

- 硬質塩化ビニールを使用しているため、耐薬品性・耐久性にすぐれています。
- 六角形のセルサイズ(対辺距離)は、4~50mmまで6種類あるため、用途に応じて選択できます。
- どのような形にも切断が可能です。
- 空隙率が大きく、非常に軽い製品です。

## 構造図

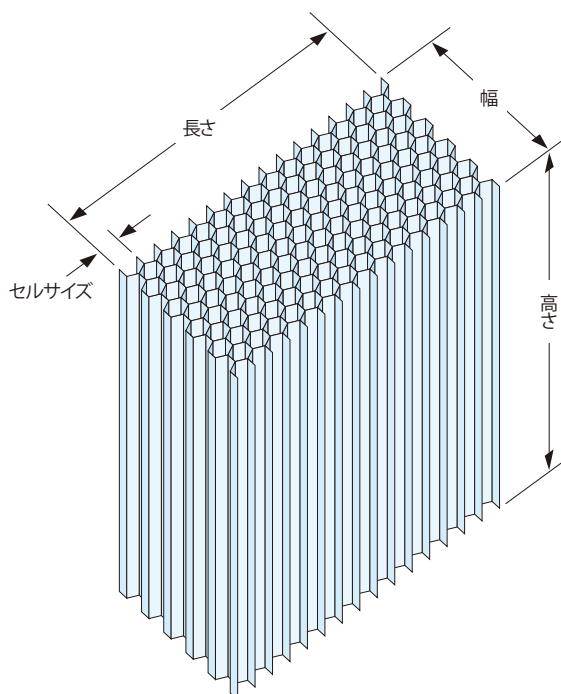

## 種類と規格

製品記号	セルサイズ (mm)	フィルム厚 (μm)	密度 (kg/m <sup>3</sup> )	表面積 (m <sup>2</sup> /m <sup>3</sup> )	標準寸法 (mm)	
					幅	長さ
V-4-75	4	70	65	1,000	幅	320
V-8-75 *1	8	70	31	500	長さ	1,200
V-13-110	13	110	27	306	高さ	10~50
V-20-140	20	140	25	202	幅	500
V-30-280	30	280	34	133	長さ	1,000 (2,000)
V-50-280	50	280	17	79	高さ	1,000

\*寸法については、最寄りの営業所担当までお問い合わせください。

\*数量によっては、生産期間を長くいただくことがあります。

\*フィルム厚は、JIS-K6734によります。

\*上記以外の製品についてもご相談に応じます。

\*1 V-8-75の標準寸法(mm)は、幅400・長さ1,000・高さ300となります。



新日本フエザーコア株式会社

<https://www.snfcocore.co.jp/>

---

本 社	〒339-0072 埼玉県さいたま市岩槻区古ヶ場1-3-9	TEL:048-793-1171	FAX:048-793-2775	●お問い合わせ先
札幌工場	〒006-0835 北海道札幌市手稲区曙5条5-5-1	TEL:011-694-6744	FAX:011-694-6750	
茨城第一工場	〒308-0112 茨城県筑西市藤ヶ谷字藤野2103	TEL:0296-37-5281	FAX:0296-37-3180	
茨城第二工場	〒300-4533 茨城県筑西市成井618	TEL:0296-52-2420	FAX:0296-52-5923	
岩槻工場	〒339-0072 埼玉県さいたま市岩槻区古ヶ場1-3-9	TEL:048-794-3121	FAX:048-795-1536	
居山工場	〒522-0004 滋賀県彦根市鳥居本町1990	TEL:0749-23-1621	FAX:0749-22-3439	
小松事業所	〒923-0004 石川県小松市長崎町4-2	TEL:0761-21-5060	FAX:0761-21-4255	
高松事業所	〒761-8057 香川県高松市田村町876-1	TEL:087-868-0563	FAX:087-867-4559	
福岡工場	〒838-0824 福岡県朝倉郡筑前町原地藏2193	TEL:0946-24-0811	FAX:0946-24-0822	

---

